

GLADEN®

VERSTÄRKER ANLEITUNG

RC150c5



TECHNISCHE DATEN

RC 150c5

- High Power Class-D + Class AB-Verstärker
- MOSFET Netzteil
- 2 Ohm stabil
- Stufenlos regelbarer LOW - PASS Filter : 50 bis 200 Hz (CH 5)
- Stufenlos regelbarer HIGH - PASS Filter : 20 bis 200 Hz (CH1/2, 3/4)
- High-Level Eingang mit Autosense Funktion (*Autosense nur an Kanal A*)
- Low-Level Eingangsempfindlichkeit : variabel von 200mV bis max. 5V
- Schutzschaltung gegen : Überhitzung - Überlastung - Kurzschluss
- Subsonic Filter: 10~50Hz
- RCA Line Eingang
- Betriebsspannung : DC10V-16V
- Pegel Fernbedienung RC-RTC (*optional*)

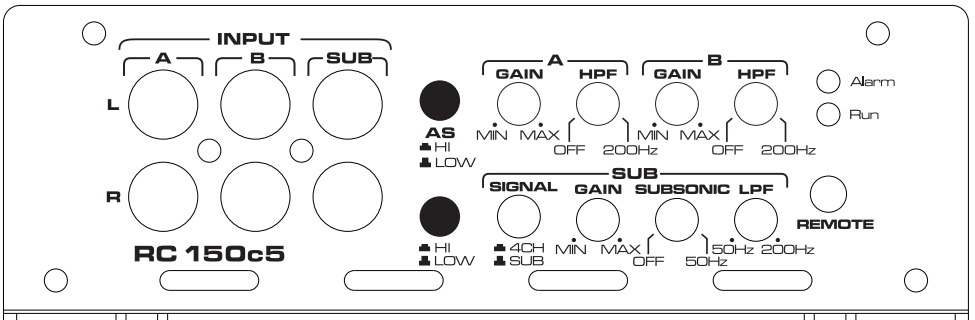
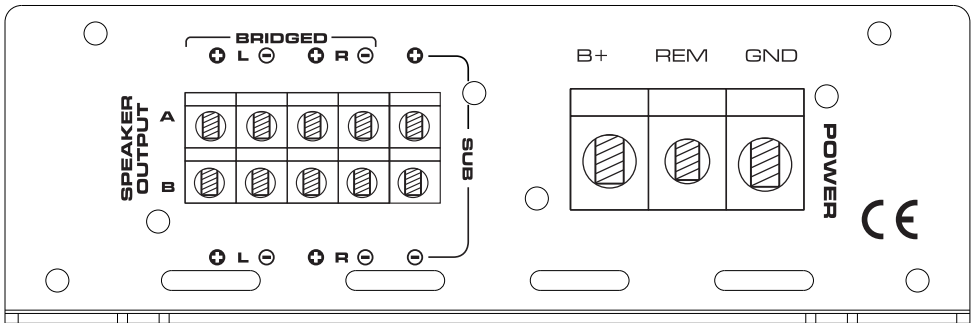

STROMANSCHLUSS



Achtung Sicherung erforderlich!!!

Der Verstärker muss mit einer 80A Sicherung in der +12V Zuleitung abgesichert werden. Diese darf auf keinen Fall höher sein, da der Verstärker keine eigene Sicherung besitzt!

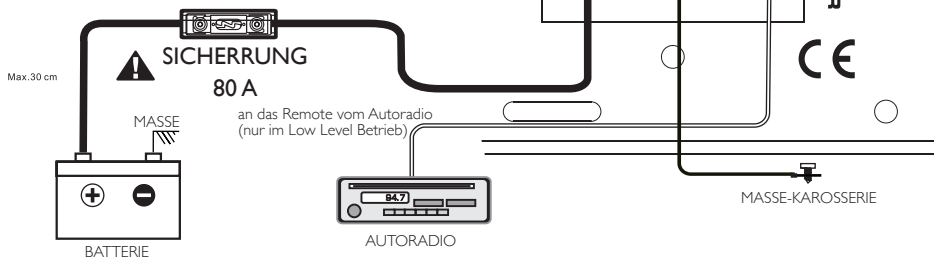

1. Batterie abklemmen

Als Erstes das Massekabel der Batterie abklemmen.

2. Masseanschluss

Die Masse des Verstärkers mit der Fahrzeugmasse verbinden. Die Karosserie muss frei von Farbe, Schmutz und Fett sein. Die Leitung sollte so kurz wie möglich sein.

3. +12V Stromanschluß

Den 12V Anschluss des Verstärkers mit dem 12V Pluspol der Autobatterie, mittels einem Stromkabel mit ausreichendem Kabelquerschnitt, verbinden. Das 12V Kabel muss mit einer Sicherung abgesichert werden, diese darf max. 30cm vom Pluspol der Batterie entfernt montiert sein (siehe Skizze).

4. Remote Anschluß

Den Remoteausgang des Verstärkers mit dem 12V Remoteausgang des Autoradios verbinden.



ACHTUNG

Bitte beachten Sie folgende Hinweise:



- Beim Anschluss der Kabel auf ausreichenden Kontakt achten. Beschädigen Sie keine Kabel, Benzinleitungen, Fahrzeugtank und Bremsleitungen.
- Achten Sie auf ausreichende Kühlung des Verstärkers, indem genügend Abstand zu den umliegenden Anbauteilen eingehalten wird.
- Schützen Sie den Verstärker vor Feuchtigkeit und Hitze.
- Verwenden Sie den Verstärker nur in Fahrzeugen mit +12 Volt Betriebsspannung.
- Die Leitungen dürfen nicht parallel zu original Fahrzeugleitungen verlegt werden.
- Die Powerleitungen müssen getrennt von Signal- und Lautsprecherleitungen verlegt werden, um Störungen oder Einstreuungen zu vermeiden.
- Die Leitungen dürfen nicht geknickt, gequetscht oder beschädigt sein.

LAUTSPRECHERANSCHLUSS

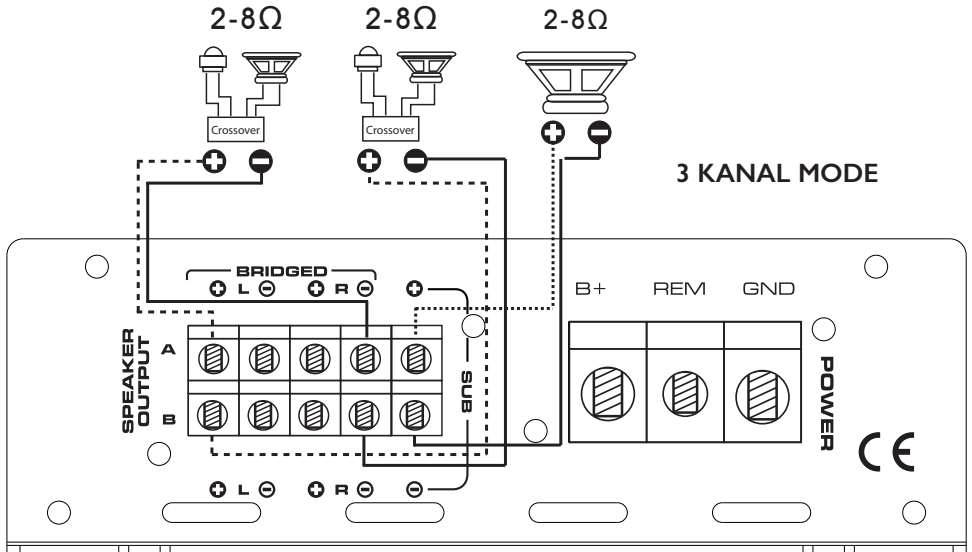
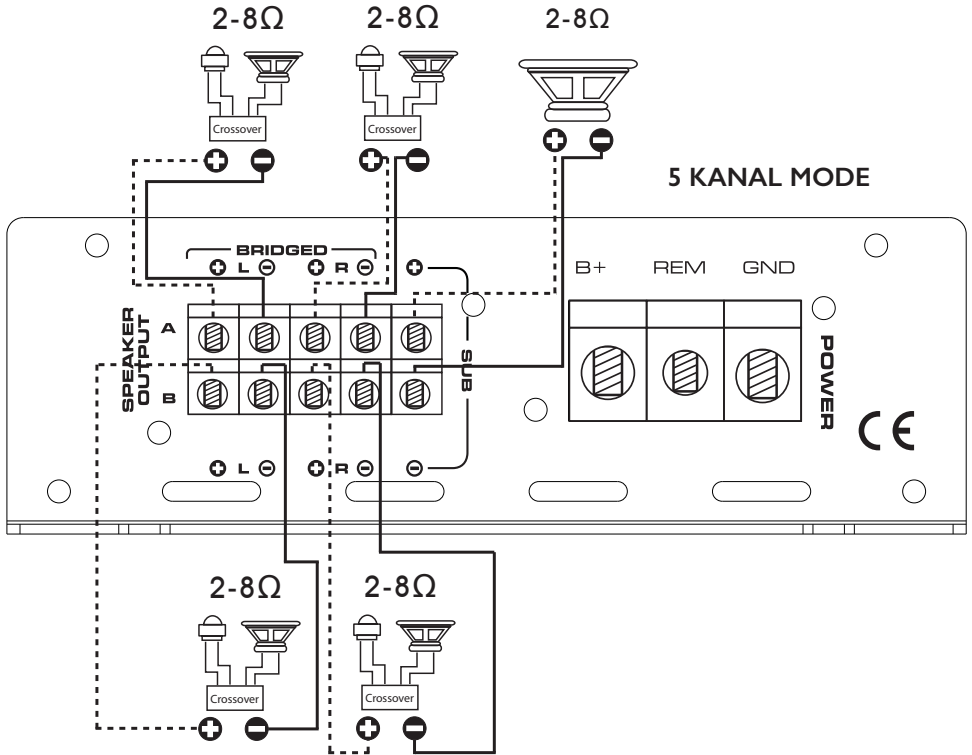

RCA ANSCHLUSS

High Level Eingang mit Autosense
(Autosense nur an Kanal 2)

LOW Eingang. 12V Remotesignal notwendig

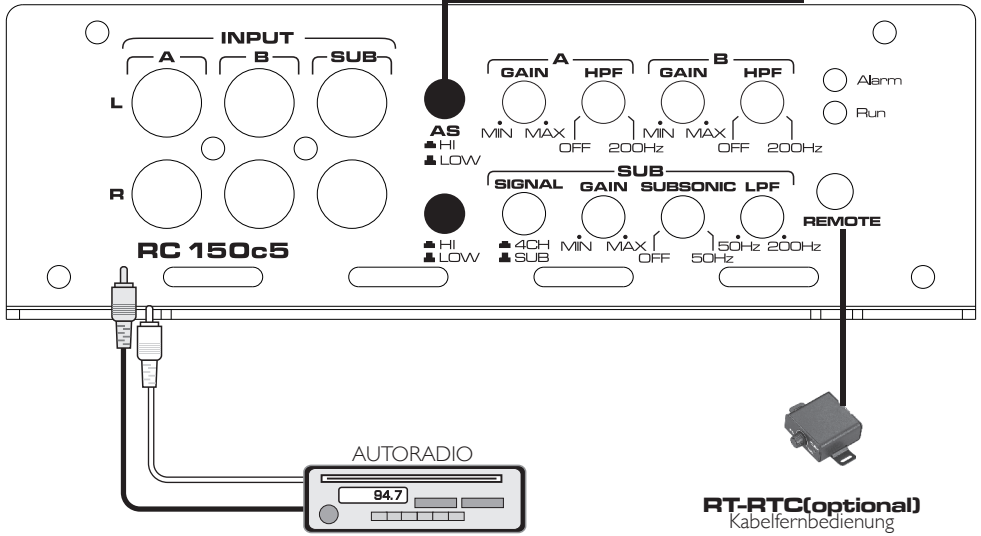

RT-RTC(optional)
Kabelfernbedienung

SPECIFICATIONS

RC150c5

Nennleistung

RMS Leistung, 4 Ohm stereo	4x 90W + 300W
RMS Leistung, 2 Ohm stereo	4x120W + 560W
RMS Leistung, 4 Ohm gebrückt	2x200W + 300W
Signalrauschabstand	>89dB
High Pass Filter	20Hz ~ 200Hz
Low Pass Filter	50Hz ~ 200Hz
Subsonic	10Hz ~ 50Hz
Frequenzbereich	10Hz ~ 25KHz
T.H.D@RMS Watt	<0,10%
Eingangsempfindlichkeit	200mV ~ 5V
Abmessungen	L 415mm x W 150mm x H 50mm

- Eingang mit Low- oder High Level Signal
- High Level mit Autosense Funktion nur an Kanal A
- Pegel Fernbedienung RC-RTC (optional)

GLADEN EUROPE GmbH
Bertha-Benz-Str. 9
D- 72141 Walddorfhäslach
www.GLADEN.de

TROUBLESHOOTING

Dieser Hochleistungsverstärker verfügt über ein effizientes Sicherheitssystem (MWPC) gegen Überhitzung, Überspannung, Kurzschluss und vor Gleichspannung am Lautsprecherausgang. Bei einem Fehler leuchtet die Protection-LED rot auf. Zur Überprüfung des Problems drehen Sie zunächst die Lautstärke des Steuergerätes herunter und schalten Sie dieses ab.

Endstufe schaltet nicht ein, keine LED leuchtet	<ul style="list-style-type: none"> • Massekabel fachgerecht angeschlossen? • +12V Stromkabel fachgerecht angeschlossen? • Remotekabel fachgerecht angeschlossen? • Sicherungen eingesetzt bzw. in Ordnung? • Spannungen mit Messgerät am Verstärker prüfen.
Endstufe kein Ton, POWER-LED leuchtet blau.	<ul style="list-style-type: none"> • Cinchkabel in Ordnung und fachgerecht angeschlossen? • Lautsprecher fachgerecht angeschlossen? • Steuergerät in Ordnung?
Endstufe eingeschaltet, PROTECTION-LED leuchtet rot.	<ul style="list-style-type: none"> • Endstufe zu heiß? • Kurzschluss am Lautsprecherausgang? • Kurzschluss eines Lautsprecherkabels mit dem Auto-Chassis (Masse)? • Zu hohe Eingangsspannung?
Überhitzung (rote POTECTION-LED leuchtet bei eingeschalteter Endstufe)	<ul style="list-style-type: none"> • Impedanz der Lautsprecher in Ordnung? • Fehler an den Lautsprechern? • Ausreichende Belüftung der Endstufe? • ACHTUNG der Verstärker schaltet nicht automatisch nach der Abkühlung wieder ein !
Externe Endstufensicherung defekt.	<ul style="list-style-type: none"> • Masse fachgerecht angeschlossen? • Impedanz der Lautsprecher in Ordnung? • ACHTUNG Beim Wechseln der Sicherungen muss gleichwertiger Ersatz verwendet werden!
Lautstärke zu gering oder verzerrt.	<ul style="list-style-type: none"> • Eingangsregler "GAIN" am Steuergerät angepasst? • Ausgangspegel des Steuergerätes in Ordnung? • Fehler an den Lautsprechern? • Lautsprecherkabel überprüft? • Übertragungsbereich der Frequenzen überprüft? (im Steuergerät, Verstärker, DSP, Soundprozessor, Equalizer, passive Frequenzweiche, usw.)
Störgeräusche in den Lautsprechern.	<ul style="list-style-type: none"> • Masseverbindung fachgerecht angeschlossen? • Kurzschluss der Lautsprecherkabel mit Masse (Auto)? • Cinchkabel (RCA) und/oder Lautsprecherkabel zu nahe am Stromversorgungskabel verlegt? • Cinchmasse (RCA) des Steuergerätes in Ordnung?



ACHTUNG



Sollte der Verstärker nach der Überprüfung der Fehlerliste nicht funktionieren, wenden Sie sich an Ihren Fachhändler!

Für Garantieleistungen / Reparaturen muss die Originalrechnung beigelegt werden!

Ein Öffnen der Endstufe führt in jedem Fall zu Garantieverlust !